

VOLVO PENTA DIESEL

D3-130, 160, 190

96–120–140 kW (130–163–190 PS) Schwungradleistung gem. ISO 8665

Hohe Leistung minimales Gewicht

Modernste Dieseltechnologie kennzeichnet den 5-Zylinder Dieselmotor D3 von Volvo Penta: Common Rail Einspritzsystem, zwei obenliegende Nockenwellen, 4-Ventiltechnik, Turbolader mit variabler Geometrie, Ladeluftkühlung, EVC (Electronic Vessel Control), dazu ein geringes Gewicht und ein großer Hubraum. Diese Merkmale sorgen für eine überragende Dieselleistung verbunden mit einer hervorragenden, schadstoffarmen Verbrennung.

Souveräne Fahrleistungen

Zusammen mit dem großen Hubraum und einem Turbolader mit variabler Geometrie (VGT) sorgt das elektronisch gesteuerte Common Rail Einspritzsystem für ein bulliges Drehmoment. So werden nahezu rauchfrei überragende Beschleunigungswerte erreicht. Der Motor bietet durch sein niedriges Gewicht und eine enorme Elastizität im oberen Drehzahlbereich reichlich Leistungsreserven für viel Fahrspaß.

Leichter Motor

Ein Zylinderblock aus Aluminium sowie eine effiziente Marinisierung sorgen dafür, dass das Leistungsgewicht von Benzinmotoren erreicht, wenn nicht sogar übertroffen wird. Für eine lange Lebensdauer werden die Motoren serienmäßig mit Zweikreiskühlung ausgestattet.

Kompakt, komfortabel, robust

Der Motor ist äußerst kompakt, gemessen am großen Hubraum. In den Aluminium Zylinderblock eingegossene Zylinderlaufbuchsen aus Stahlguss, die integrierte Frischwasserpumpe, die kompakte Marinisierung und der symmetrische Aufbau ermöglichen erstaunlich knappe Abmessungen.

Der verrippte, verwindungsteife Zylinderblock aus Aluminium, verschraubt mit einem soliden Leiterraum, ein stabiler Alu-Zylinderkopf und nicht zuletzt das Common Rail Einspritzsystem sorgen für außergewöhnliche Laufkultur.

EVC/MC

EVC (Electronic Vessel Control) stellt modernste Technologie für Motoren mit mechanischer Schaltung und Drehzahlverstellung bereit.

EVC/MC bietet alles, vom einzelnen EVC Drehzahlmesser mit großem LCD Fenster, der

schon wesentliche Fahr- und Betriebsdaten zeigt, bis hin zur EVC System Anzeige mit ihrem umfangreichen Datenangebot. EVC/MC kann so perfekt auf ihre Bedürfnisse zugeschnitten werden. Auf Wunsch liefern wir auch einen Multi-Sensor für Wassertiefe und Seewassertemperatur.

EVC basiert auf bewährter vom Automobilbau übernommener Technologie. Das System ist wassergeschützt und wird einfach zusammengesteckt. EVC sorgt für konstante Leistung unabhängig von der Qualität des Kraftstoffs und der Kraftstofftemperatur (5–55°C).

Wendegerieße

Leiserer Lauf, größere Zuverlässigkeit und höhere Effektivität, das sind die Kennzeichen der hydraulisch geschalteten Wendegerieße von Volvo Penta, die so den Komfort an Bord von Motor- und Segelyachten wesentlich verbessern. Dies wurde erreicht mit einem besonders weich schaltenden hydraulisch betätigten Schaltmechanismus und schrägverzahnten Kegelrädern, die in allen Drehzahlbereichen einen geschmeidigen Lauf gewährleisten. Die um 8° abgewinkelte und achsversetzte Abtriebswelle ermöglicht zusammen mit den kompakten Einbaumaßen eine optimale Installation.

Volvo Penta legt Wert auf optimale Auslegung des gesamten Antriebsstranges. Deshalb sind die Volvo Penta Wendegerieße perfekt auf die Volvo Penta Dieselmotoren abgestimmt.

Neue Abgasnormen werden erfüllt

Die fortschrittliche Verbrennungstechnologie mit elektronisch geregelter Common Rail Einspritzung minimiert den Schadstoffausstoß beträchtlich. Der Motor unterschreitet die IMO NOx Grenzwerte (D3-190) und erfüllt die umfassende Abgasnormen EU RCD und US EPA Tier 2.

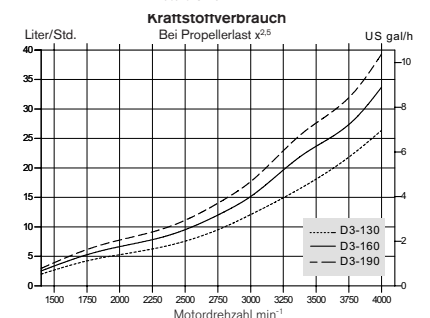
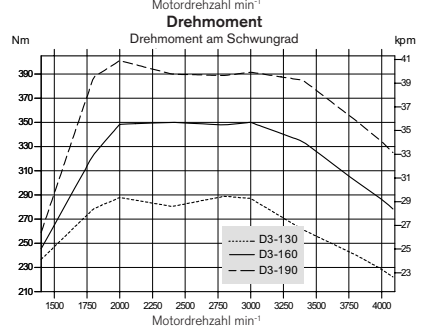
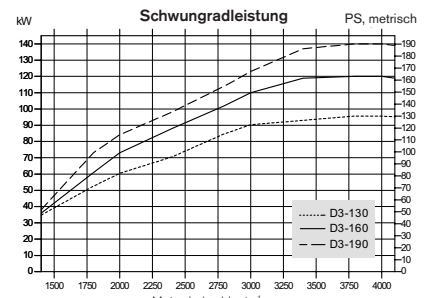

VOLVO PENTA

D3-130,160,190

Technische Beschreibung:

Motor- und Zylinderblock

- Zylinderblock und -kopf aus Aluminium
- Motorblock mit integriertem Leiterahmen
- 4-Ventiltechnik mit hydraulischen Ventilstößeln
- Zwei oberliegende Nockenwellen
- Spritzölgewühlte Kolben mit zwei Kompressionsringen und einem Öl-abstreifring
- In den Alu-Block eingegossene Laufbuchsen aus Stahlguss
- Austauschbare Ventilsitze
- 6-fach gelagerte Kurbelwelle
- Räderkasten frontseitig

Motorlagerung

- Elastische Motorlager

Schmierölsystem

- Leicht austauschbarer Hauptstromölfilter
- Plattenölkühler

Kraftstoffsystem

- Common Rail Einspritzsystem
- Elektronisches Motormanagement
- Feinfilter mit Wasserabscheider

Ansaug- und Abgassystem

- Luftfilter mit austauschbarem Einsatz
- Geschlossene Kurbelgehäuseentlüftung mit Ölseparator, Zyklontyp
- Abgaskrümmter aus rostfreiem Stahl
- Turbolader mit variabler Geometrie
- Ladeluftkühler

Kühlsystem

- Thermostatgesteuerte Zweikreiskühlung
- Röhrenwärmetauscher mit großem, separatem Expansionsgefäß
- Kühlsystem vorbereitet für Warmwasseranschluss
- Leicht zugängliche Impellerpumpe

Elektrische Anlage

- Einpolige 12-Volt-Anlage
- 140A Drehstromgenerator und integriertem Laderegler mit Temperaturkompensation
- Elektrische Motorabstellung

Instrumente/Fernbedienung (Option)

- Vorbereitet für mechanische Fernbedienung
- Grosse Auswahl an Instrumenten u.a. mit Drehzahlmesser, Multi-Alarminstrument und Schlüsselschalter
- Elektrik steckerfertig verkabelt

Kraftübertragung:

HS25A Hydraulisch geschaltet, achsversetzter 8° abgewinkelter Abtrieb. Schleichfahrventil verfügbar.

- Untersetzung 2,48:1 oder 1,92:1 (RH/LH)
- nur D3-130, 160.

HS45A Hydraulisch geschaltet, achsversetzter 8° abgewinkelter Abtrieb. Schleichfahrventil verfügbar.

- Untersetzung 2,43:1 oder 2,03:1 (RH/LH)
- D3-190.

HS63IV Hydraulisch geschaltet V-Getriebe. Schleichfahrventil verfügbar.

- Untersetzung 2,48:1 oder 1,99:1 (RH/LH).

Zubehör

Umfangreiches Zubehörprogramm, weitere Informationen entnehmen Sie bitte dem Katalog Zubehör und Wartungsteile (www.volvopenta.com).

Lassen Sie sich von Ihrem Volvo Penta Partner ausführlicher informieren!

Hier genannte Modelle, Standardausrüstungen und Zubehör sind nicht in allen Ländern erhältlich. Abbildungen entsprechen nicht unbedingt der Standardausführung. Änderungen ohne vorherige Mitteilungen vorbehalten.

Propeller gehören nicht zum Standardlieferumfang.

Technische Daten

| | D3-130 I | D3-160 I | D3-190 I |
|----------------------------------|----------|-----------|-----------|
| Motorbezeichnung | D3-130 I | D3-160 I | D3-190 I |
| Schwungradleistung, kW (PS) | 96 (130) | 120 (163) | 140 (190) |
| Propellerwellenleistung, kW (PS) | 92 (125) | 115 (156) | 134 (183) |
| Nenn Drehzahl, min ⁻¹ | 4000 | 4000 | 4000 |
| Hubraum, l | 2,4 | 2,4 | 2,4 |
| Zylinderanzahl | 5 | 5 | 5 |
| Bohrung/Hub, mm | 81/93,2 | 81/93,2 | 81/93,2 |
| Verdichtungsverhältnis | 17,3:1 | 17,3:1 | 17,3:1 |
| Gewicht trocken, mit HS45A, kg | 268 | 268 | 268 |

Leistung: 5

Technische Daten gem. ISO 8665. Der untere Wärmewert des Kraftstoffs beträgt 42,700 kJ/kg und die Dichte 840 g/l bei 15°C.

Im Handel befindliche Kraftstoffe können von dieser Spezifikation abweichen, was Leistung und Kraftstoffverbrauch beeinflusst.

Der Motor unterschreitet die IMO NOx Grenzwerte (D3-190) und erfüllt die umfassende Abgasnormen EU RCD und US EPA Tier 2.

Abmessungen D3-130,160,190/HS45A

Nicht für Installationszwecke

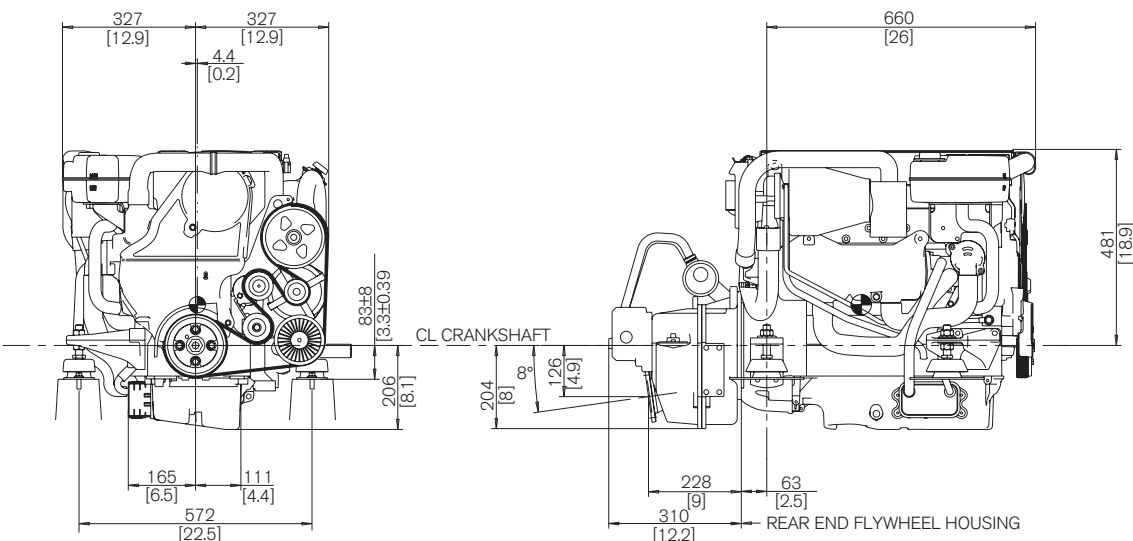

**VOLVO
PENTA**

AB Volvo Penta

SE-405 08 Göteborg, Sweden
www.volvopenta.com