



Modell 4JH4-HTE

Typ	4 Takt Diesel Reihenmotor
Zylinderzahl	4, 16 Ventile
Höchstleistung	80,9 kW (110 PS) / 3200 U/min nach ISO 8665
Dauerleistung	73,6 kW (99 PS) / 3101 U/min
Hubraum	1.995 L
Bohrung x Hub	84mm x 90mm
Verbrennungssystem	Direkteinspritzung
Ansaugsystem	Turbolader
Startersystem	elektrisch 12 V - 1.4 kW
Lichtmaschine	12 V - 60 A
Kühlsystem	Zweikreiskühlung
Schmierölsystem	Zwangsschmierung über Schmieröldruckpumpe
Drehrichtung	Kurbelwelle links von hinten gesehen
Trockengewicht ohne Getriebe	217 kg
Erfüllte Abgasnormen	EPA Tier 2, BSO II, RCD
Motorfüße	Gummigelagerte Motorfüße

Kraftstoff Bedingungen: Dichte bei 15°C=0,842g/cm³; 1 PS=0,73535 kW,
Kraftstofftemperatur 40°C am Einlass der Einspritzpumpe (ISO 8665), sämtliche Daten unverbindlich und Irrtum vorbehalten.

Maße (Mit Getriebe KMH4A)

Rückansicht

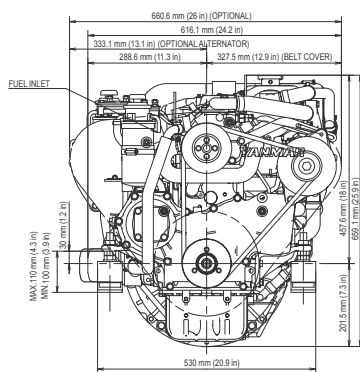

Seitenansicht

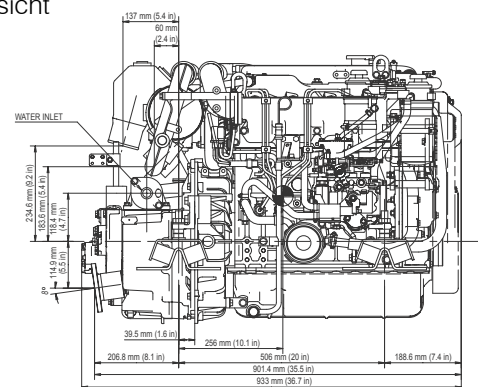

sämtliche Daten unverbindlich und Irrtum vorbehalten.

Leistungs- und Verbrauchskurven (ISO 8665)

Leistung in kW (Kurbelwelle)

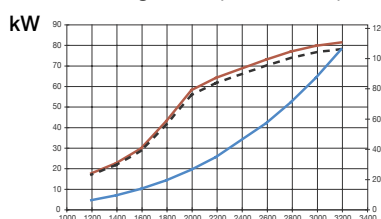

Kurbellendrehzahl min⁻¹

Drehmoment in Nm (Kurbelwelle)

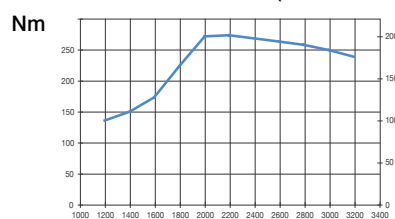

Kurbellendrehzahl min⁻¹

Kraftstoff-Verbrauch in L/hr

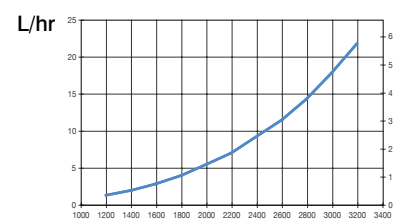

Kurbellendrehzahl min⁻¹



Getriebe/Saildrive

Modell	ZF30M	KM4A2	KMH4A	ZF25A
Typ	Lamellenkupplung	7° gewinkelt, hydraulisch	8° gewinkelt, hydraulisch	8° gewinkelt, hydraulisch
Trockengewicht	28 kg	30 kg	31 kg	30 kg
Untersetzung vorw./rückw.	2.15/2.64 2.70/2.64	1.47/1.47 2.14/2.14 2.63/2.63	2.04/2.04 2.45/2.45	1.93/1.93 2.48/2.48
Propellerdrehzahl vorw./rückw.	1.488/1.212 1.185/1.212	2.177/2.177 1.495/1.495 1.217/1.217	1.246/955 1.103/955	1.253/1.253
Drehrichtung der Propellerdrehwelle	rechts von hinten gesehen	rechts von hinten gesehen	rechts von hinten gesehen	links von hinten gesehen
Trockengewicht inkl. Getriebe/Saildrive	245 kg	247 kg	248 kg	247 kg
Länge inkl. Getriebe/Saildrive	923 mm	903 mm	933 mm	1.017 mm

Instrumente und Panels in mm

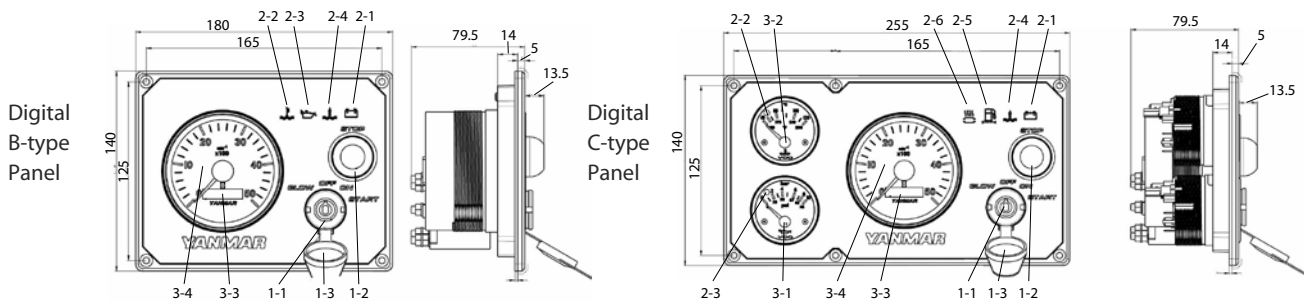

Funktion	Instrumenten Panel Typ:		
		Digital B-Typ Panel	Digital C-Typ Panel
1	Schalter		
1-1	Zündschloss (4 Positionen)	o	o
1-2	Stop-Knopf	o	o
2	Warnlampen		
2-1	Ladekontrollleuchte	o	o
2-2	Kühlwasseralarm	o	o
2-3	Öldruckalarm	o	o
2-4	Alarm Saildrivemanschette	o	o
3	Instrumente		
3-1	Öldruckanzeige	x	o
3-2	Kühlwassertemperatur	x	o
3-3	Betriebsstundenzähler	o	o
3-4	Drehzahlmesser	o	o

o=integriert x= nicht integriert

Zubehör

Standard	Optional
Flexible Motorfüße	Zusätzliches Digital B-Typ Instrumenten Panel
Abgasrohr (L-Typ)	Abgasrohr (U-Typ)
Keilriemen Abdeckung	Verschiedene Kabelbaumverlängerungen
Kühlwasser Ausgleichbehälter	
Lichtmaschine 12 V - 80 A	
Elektrische Motorabstellung	
Digital C-Typ Panel	