



Yanmar 6LPA-STP

The Powerful Gem



Typ	4 Takt Reihenmotor
Zylinderzahl	6
Höchstleistung	232 kW (315 PS)/3800 UpM nach ISO 3046-1 222 kW (300 PS)/3800 UpM nach ISO 8665
Dauerleistung	188 kW (255 PS)/3100 UpM
Hubraum	4.164 L
Bohrung x Hub	94 mm x 100 mm
Verbrennungssystem	Direkteinspritzung
Ansaugsystem	Turbolader mit Ladeluftkühlung
Startersystem	elektrisch 12 V-2.5 kW
Lichtmaschine	12 V-80 A
Kühlsystem	Zweikreiskühlung
Schmierölsystem	Zwangsschmierung über Schmieröldruckpumpe
Drehrichtung	Kurbelwelle links von hinten gesehen
Trockengewicht ohne Getriebe	408 kg
Erfüllte Abgasnormen	SAV, IMO, 2003/44/EC
Motorfüße	Gummigelagerte Motorfüße

Sämtliche Daten unverbindlich und Irrtum vorbehalten.

Maße

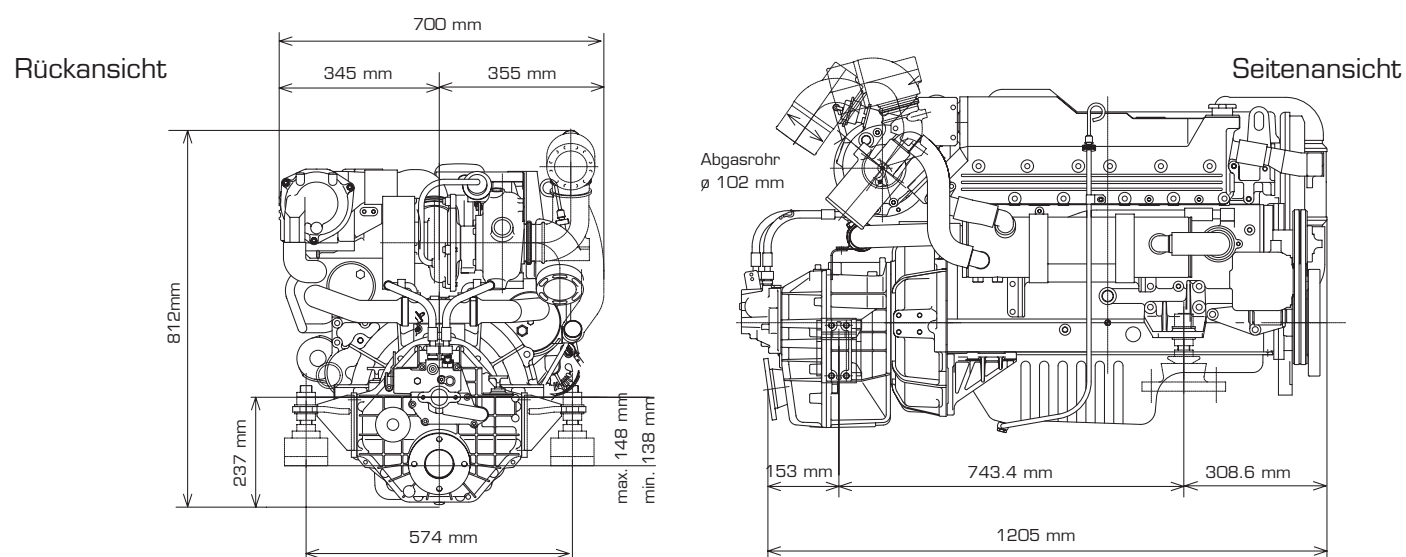

Friedrich Marx GmbH & Co. KG • Wendenstrasse 8-12 • 20097 Hamburg
Tel. 040/23 77 9-159 • Fax 040/23 77 9-150
e-mail: Marine@Marx-Technik.de • Internet: www.Marx-Technik.de





Leistungs- und Verbrauchskurven

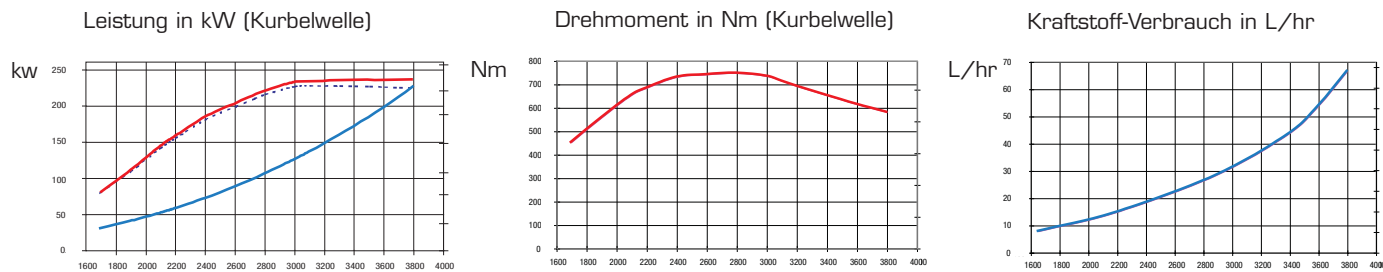

Getriebe

Model	ZF63
Typ	8° abgewinkelt, hydraulisch
Trockengewicht	44 kg
Untersetzung vorw./rückw.	1.22/1.21 1.56/1.58 2.52/2.53
Propellerdrehzahl vorw./rückw.	3115/3140 2436/2405 1429/1423
Drehrichtung der Propellerwelle	rechts von hinten gesehen
Trockengewicht inkl. Getriebe	452 kg
Länge inkl. Getriebe	1205 mm

Instrumenten Panels in mm

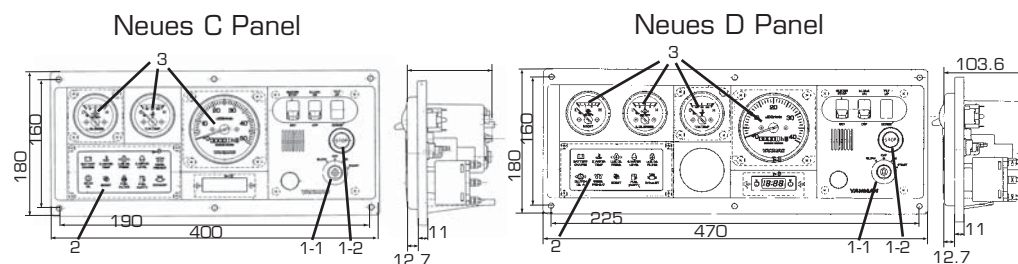

Funktion		Instrumenten Panel Typ:	
		Neues C Panel	Neues D Panel
1	Schalter		
1-1	Zündschloß (4 Positionen)	o	o
1-2	Stop-Knopf	o	o
2	Warnlampen		
	Ladekontrollleuchte	o	o
	Kühlwasseralarm	o	o
	Öldruckalarm	o	o
	Ladedruck Turbo	o	o
3	Instrumente		
	Öldruckanzeige	o	o
	Kühlwassertemperatur	o	o
	Betriebsstundenzähler	o	o
	Drehzahlmesser	o	o
	Ladedruck Turbo	x	o

o= integriert x= nicht integriert

Ihr Yanmar Servicepartner:



Friedrich Marx GmbH & Co.KG • Wendenstrasse 8-12 • 20097 Hamburg
 Tel. 040/23 77 9-159 • Fax 040/23 77 9-150
 e-mail: Marine@Marx-Technik.de • Internet: www.Marx-Technik.de

